

## MÜLLER MS-RHA 16 3

Universal Anschlussgabel / connection fork universal  
Anbaubohrgerät / rotary head attachment

**TA 20715 US** Bl.1(1)

PN:  
Dat.: 30.03.2026  
Name: Maier

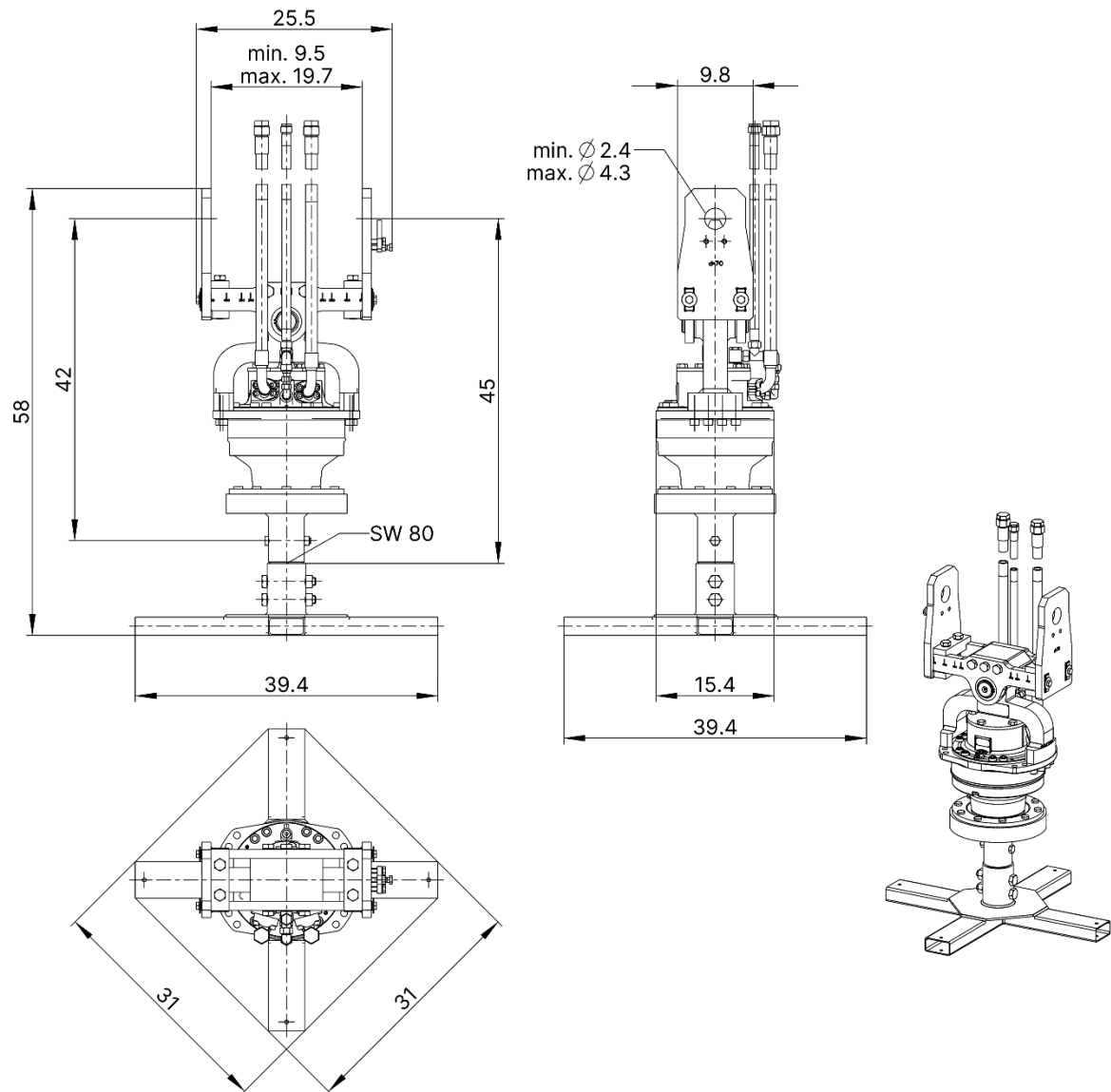

### TECHNISCHE DATEN

Drehmoment, max.  
Drehzahl  
Öldruck  
Öldurchfluss

Gewicht\*

\*inkl. Universal Anschlussgabel  
exkl. Bohrwerkzeug  
exkl. Ständer SW 80

### TECHNICAL DATA

torque, max.  
speed  
working pressure  
volume input

weight\*

\*incl. connecting fork universal  
excl. drilling tools  
excl. frame

14161 [in-lbf]  
30-115 [rpm]  
1160-5076 [psi]  
25,1-92,5 [gpm]  
672 [lbs]