

müller Vibrationsramme

TA 1661 us

MS-17 HFB

Dat.: 25.05.2021

Name: Jo

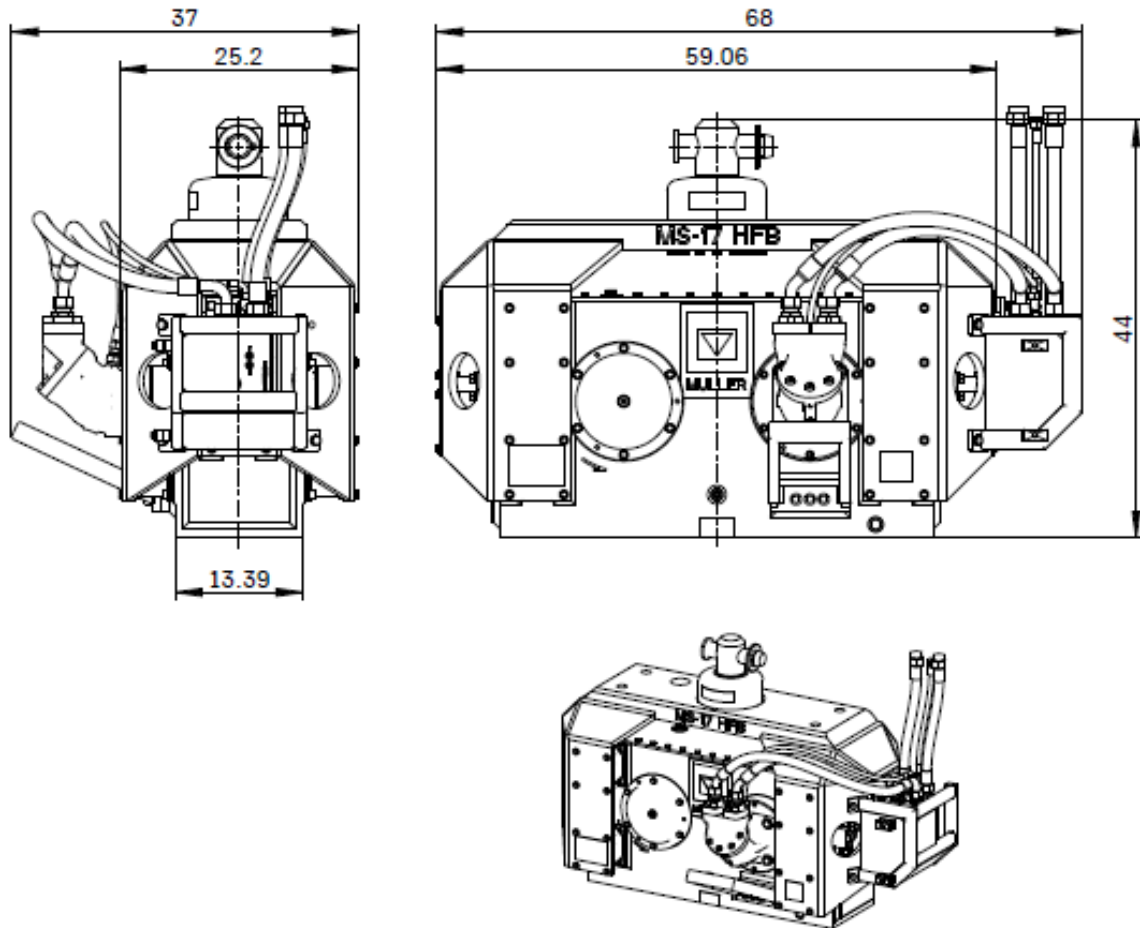
TECHNISCHE DATEN:

Fliehkraft max.
 Stat. Moment
 Schwingungsfrequenz max.
 Drehzahl max.
 Zugkraft max.
 Druckkraft max.
 Gewicht *
 Gewicht (dynamisch) *
 Schwingweite max. *

Leistungsaufnahme max.
 Schluckvolumen max.
 Betriebsdruck max.

* ohne Spannzange

TECHNICAL DATA:

| | | |
|------------------------|----------|------|
| Centrifugal force max. | [US ton] | 67.9 |
| Eccentric moment | [in-lbs] | 1476 |
| Frequency max. | [Hz] | 30 |
| Speed max. | [rpm] | 1800 |
| Pulling force max. | [US ton] | 15.7 |
| Push down max. | [US ton] | 19.1 |
| Weight * | [lbs] | 4509 |
| Weight (dynamic) * | [lbs] | 2844 |
| Amplitude max. * | [in] | 1.04 |

| | | |
|------------------------|---------|-------|
| Power consumption max. | [US HP] | 212 |
| Displacement max. | [gpm] | 71.33 |
| Working pressure max. | [psi] | 5076 |

* without clamping device