

## müller Antriebsaggregat

power pack

**MS-A 420 (V)\***

**TA 1587 us 1(2)**

Dat.: 11.09.2019

Name: Bottenhorn

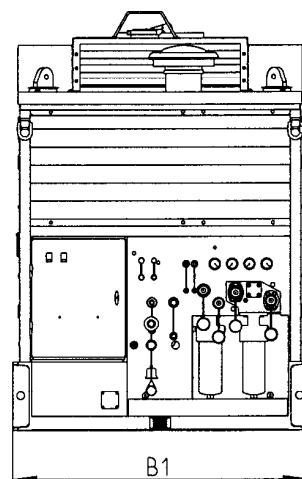
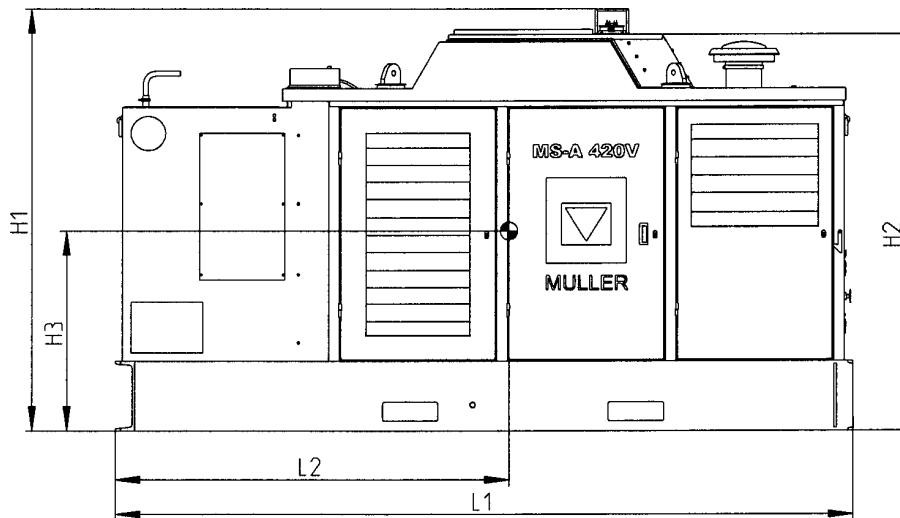

Tragfähigkeit 4t  
Lashing capacity 4t

Verzurrösen ausschließlich  
zum Verzurren nutzen.  
Nicht zum Anheben!

Lashing ring only use for  
lashing. Not for lifting.

Anhebevorschrift / lifting instruction

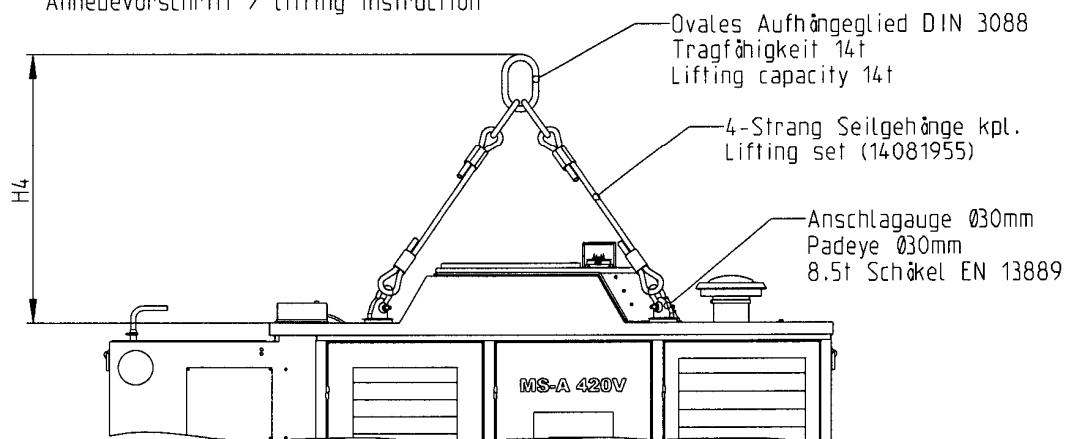

## müller Antriebsaggregat

power pack

### MS-A 420 (V)\*

**TA 1587 us 2(2)**

Dat.: 11.09.2019

Name: Bottenhorn

#### TECHNISCHE DATEN:

Dieselmotor  
Abgaszertifizierung EU / EPA  
Leistung

Drehzahl  
Verteilergetriebe  
Dieseltankvolumen max.  
Hydrauliktankvolumen max.  
Gewicht ohne Treibstoff

#### TECHNICAL DATA:

diesel engine  
exhaust certification EU / EPA  
performance

speed  
distributor gear  
fuel tank volume max.  
hydraulic tank volume max.  
weight without fuel

CAT C 15 ATAAC  
Stufe V / Tier 4 Final  
433 [kW] /  
580 [hp]  
2000 [rpm]  
i=0,706  
237.78 [gal]  
74.0 [gal]  
14991 [lb]

#### PUMPENAUSRÜSTUNG:

Vibratorantriebspumpen  
Fördermenge max.  
Arbeitsdruck max.  
Spannhydraulikumpe  
Fördermenge  
Arbeitsdruck max.

#### PUMP EQUIPMENT:

vibrator drive pumps  
delivery max.  
working pressure max.  
clamp hydraulic pump  
delivery  
working pressure max.

2 x 8.54 [in<sup>3</sup>/r]  
2 x 97.75=195.51 [gpm]  
5511 [psi]  
0.61 [in<sup>3</sup>/r]  
7.1 [gpm]  
5076 [psi]

#### KÜHLERAUSRÜSTUNG:

Hydraulikölkühler  
Öl-Luft-Kühler  
Kühlleistung  
Vibratorgetriebeölkühler  
Öl-Luft-Kühler  
Kühlleistung

#### COOLER EQUIPMENT:

hydraulic oil cooler  
oil-air-radiator  
cooling capacity  
vibrator gear oil cooler  
oil-air-radiator  
cooling capacity

100 [kW]

\*\* [kW]

\* = optional mit Amplitudenverstellung / optional with amplitude adjustment  
\*\* = optional vom Vibrator abhängig / optional dependent on vibrator

L1	L2	B	H1	H2	H3	H4	
4250	2295	1700	2450	2280	1130	1500	[mm]
167.3	90.4	66.9	96.5	89.7	44.5	59	[inch]

