

müller Antriebsaggregat

power pack

MS-A 190 (V)*

TA 1583 US 1(2)

Dat.: 11.06.2019

Name: Bottenhorn

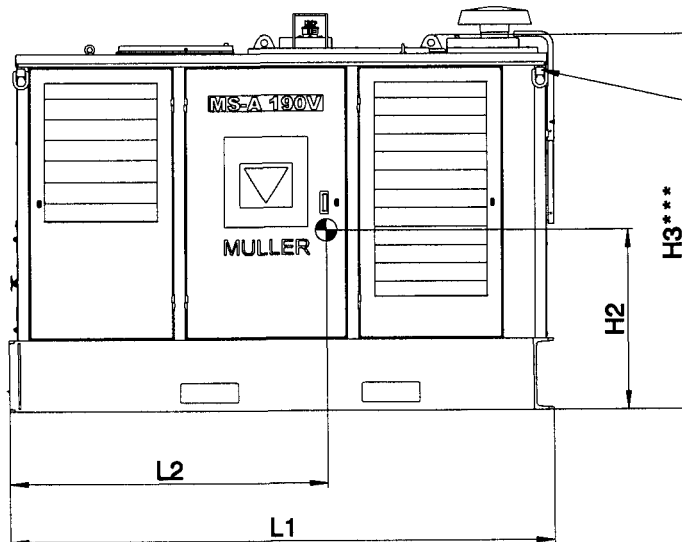

Tragfähigkeit 4t
Lashing capacity 4t

Verzurrösen ausschliesslich
zum Verzurren nutzen,
nicht zum Anheben!

Lashing ring only use for
lashing, not for lifting!

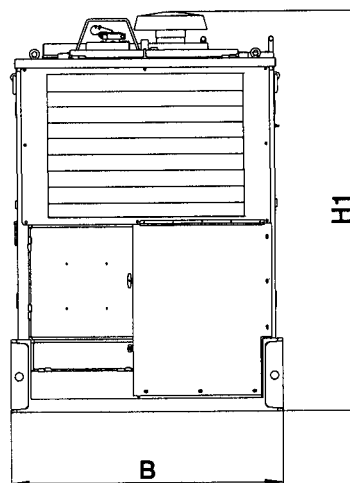

5t Schaekel DIN 82101-C

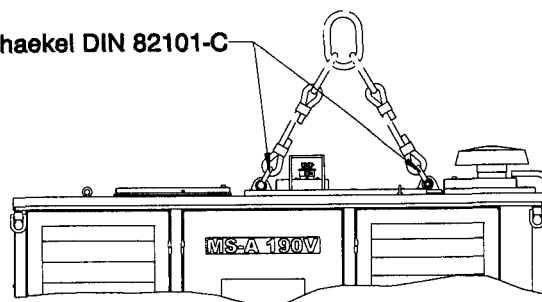

müller Antriebsaggregat

power pack

MS-A 190 (V)*

TA 1583 US 2(2)

Dat.: 11.06.2019

Name: Bottenhorn

TECHNISCHE DATEN:

Dieselmotor
Abgaszertifizierung EU / EPA
Leistung

Drehzahl
Dieseltankvolumen max.
Hydrauliktankvolumen max.
Gewicht ohne Treibstoff

TECHNICAL DATA:

diesel engine
exhaust certification EU / EPA
performance

Speed
fuel tank volume max.
hydraulic tank volume max.
weight without fuel

CAT C7.1 ATAAC
Stufe V /Tier 4 Final
186 [kW]
249 [hp]
2000 [rpm]
105 [gal]
132 [l]
Ca. 10360 [lb]

PUMPENAUSRÜSTUNG:

Vibratorantriebspumpen
Fördermenge max.
Arbeitsdruck max.
Spannhydraulikumpe
Fördermenge
Arbeitsdruck max.

PUMP EQUIPMENT:

vibrator drive pumps
delivery max.
working pressure max.
clamp hydraulic pump
delivery
working pressure max.

8,85 [in³/r]
76,6 [gpm]
5511 [psi]
0,61 [in³/r]
5,3 [gpm]
5076 [psi]

KÜHLERAUSRÜSTUNG:

Hydraulikölkühler
Öl-Luft-Kühler
Kühlleistung
Vibratorgetriebeölkühler
Öl-Luft-Kühler
Kühlleistung

COOLER EQUIPMENT:

hydraulic oil cooler
oil-air-radiator
cooling capacity
vibrator gear oil cooler
oil-air-radiator
cooling capacity

30 [kW]

** [kW]

- * = optional mit Amplitudenverstellung / optional with amplitude adjustment
 ** = optional vom Vibrator abhängig / optional dependent on vibrator
 *** = H3: Transporthöhe (ohne Regenkappe, Luftansaugung und Schutzbügel, Abgasstutzen) / H3: shipping height (without rain cap, air suction and hoop guard, exhaust gas stub)

L1	L2	B	H1	H2	H3***	
3000	1750	1500	2220	1000	2066	[mm]
118.1	68.9	59.1	87.4	39.4	81.3	[inch]

