

MÜLLER MS-A 570 (V)*
EU Stufe II / EPA TIER 2
Antriebsaggregat / power pack

TA 1334 US ¹⁽²⁾

Dat.: 23.04.2026
Name: Maier

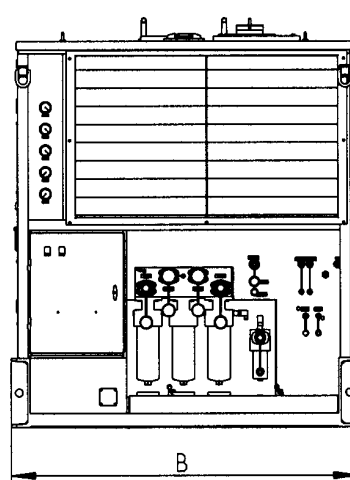
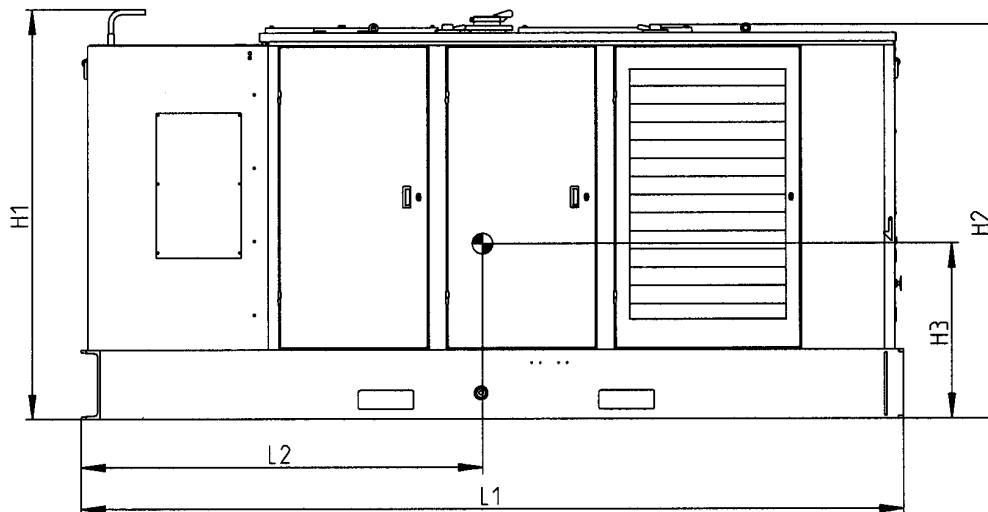

Tragfähigkeit 4t
Lashing capacity 4t

Verzurrösen ausschließlich
zum Verzurren nutzen.
Nicht anheben!

Lashing ring only use for
lashing. Not for lifting!

Anhebevorschrift / lifting instruction

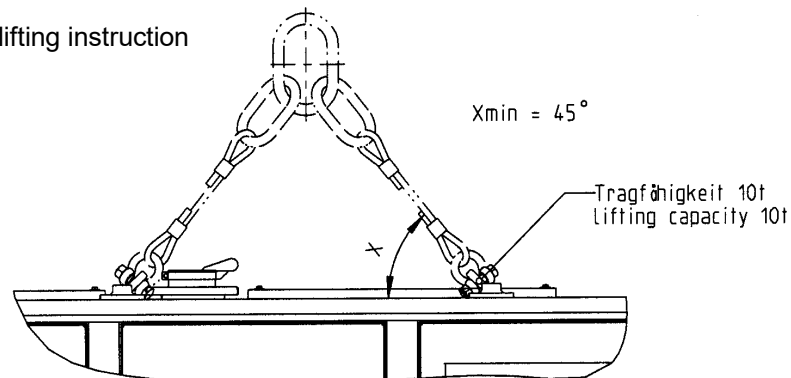

MÜLLER MS-A 570 (V)*

EU Stufe II / EPA TIER 2

Antriebsaggregat / power pack

TA 1334 US ¹⁽²⁾

Dat.: 23.04.2026

Name: Maier

Ab Maschinen-Nr.

From machine no.

8550-3292

TECHNISCHE DATEN:

TECHNICAL DATA:

Dieselmotor
Abgaszertifizierung EU / EPA
Leistung
Drehzahl
Verteilergetriebe
Dieseltankvolumen max.
Hydrauliktankvolumen max.
Gewicht ohne Treibstoff

diesel engine
exhaust certification EU / EPA
performance
speed
distributor gear
fuel tank volume max.
hydraulic tank volume max.
weight without fuel

Volvo-Penta TAD 1643 VE
Stufe II / Tier 2
758 [hp]
1850 [rpm]
i=0,661
277.38 [gal]
116.24 [gal]
approx. 18739 [lbs]

PUMPENAUSRÜSTUNG:

PUMP EQUIPMENT:

Vibratorantriebspumpen
Fördermenge max.
Arbeitsdruck max.
Spannhydraulikumpe
Fördermenge
Arbeitsdruck max.
Steuerölpumpe Amplitude
Fördermenge
Arbeitsdruck max.

vibrator drive pumps
delivery max.
working pressure max.
clamp hydraulic pump
delivery
working pressure max.
pump for amplitude
delivery
working pressure max.

3 x 7.93 [in³/r]
3 x 92.5 = 277.5 [gpm]
5511 [psi]
0.61 [in³/r]
7.1 [gpm]
5076 [psi]
0.37 [in³/r]
4 [gpm]
3626 [psi]

KÜHLERAUSRÜSTUNG:

COOLER EQUIPMENT:

Hydraulikölkühler
Öl-Luft-Kühler
Kühlleistung
Vibratorgetriebeölkühler
Öl-Luft-Kühler
Kühlleistung

hydraulic oil cooler
oil-air-radiator
cooling capacity
vibrator gear oil cooler
oil-air-radiator
cooling capacity

134 [hp]

** [hp]

* = optional mit Amplitudenverstellung / optional with amplitude adjustment
** = optional vom Vibrator abhängig / optional dependent on vibrator

L1	L2	B	H1	H2	H3	
4750	2375	2000	2370	2280	1010	[mm]
187	93.5	78.8	93.3	89.8	39.76	[inch]

