

müller Vibrator

TA 1544 us

MS-35 H3

Dat.: 14.12.2017

Name: Klassen

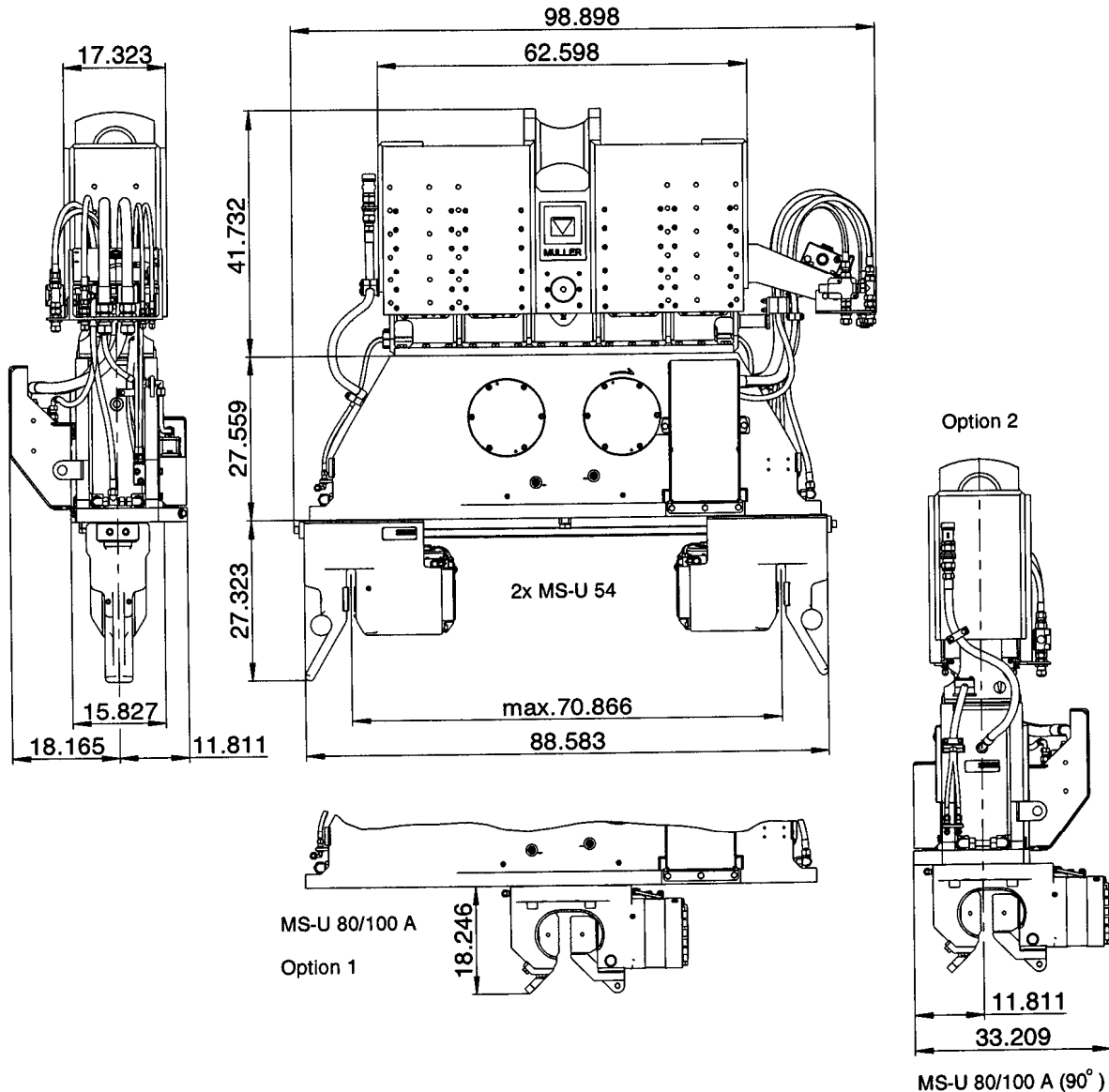

TECHNISCHE DATEN:

Fliehkraft max.
Stat. Moment max.
Schwingungsfrequenz max.
Drehzahl max.
Zugkraft max.
Gewicht *
Gewicht (dynamisch) *
Schwingweite *

Leistungsaufnahme max.
Schluckvolumen max.
Betriebsdruck max.

* ohne Spannzange

TECHNICAL DATA:

Centrifugal force max. [US ton] 93.8
Eccentric moment max. [in-lbs] 2821
Frequency max. [Hz] 25.5
Speed max. [rpm] 1530
Pulling force max. [US ton] 45.0
Weight * [lbs] 7937
Weight (dynamic) * [lbs] 5864
Amplitude * [in] 0.96

Power consumption max. [US HP] 367
Displacement max. [gpm] 122
Working pressure max. [psi] 5076

* without clamping device

Option
310
102
5076